

Always there to help you

Register your product and get support at
www.philips.com/support



PX840T



- EN Quick Start Guide
- CS Stručná příručka
- DA Lynvejledning
- DE Kurzanleitung
- EL Οδηγός γρήγορης έναρξης
- ES Guía de inicio rápido
- FI Pika-aloitusopas
- FR Guide de démarrage rapide
- HU Gyors áttekintő útmutató
- IT Guida di avvio rapido
- KK Жылдам иске кірісу нұсқаулары
- NL Snelstartgids
- NO Hurtigveiledning
- PL Skrócona instrukcja obsługi
- PT Manual de início rápido
- RO Ghid de utilizare rapidă
- RU Краткое руководство пользователя
- SK Průručka rýchleho spustenia
- SV Snabbstartsguide
- TR Hızlı Başlangıç Kılavuzu
- UK Короткий посібник користувача

PHILIPS

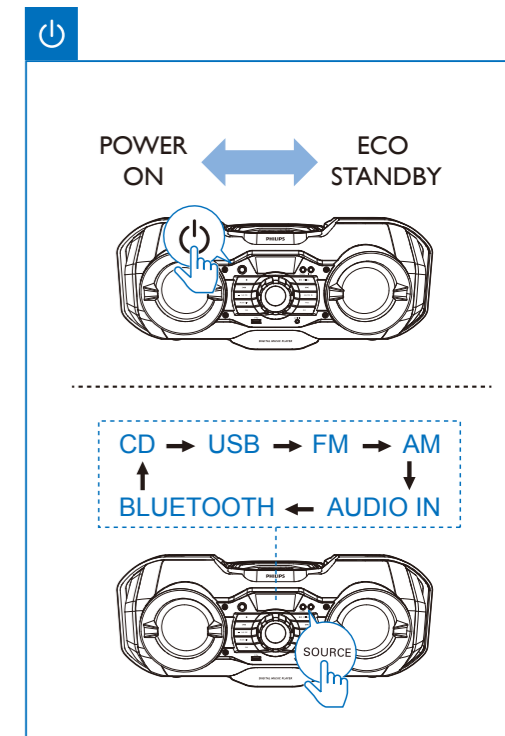
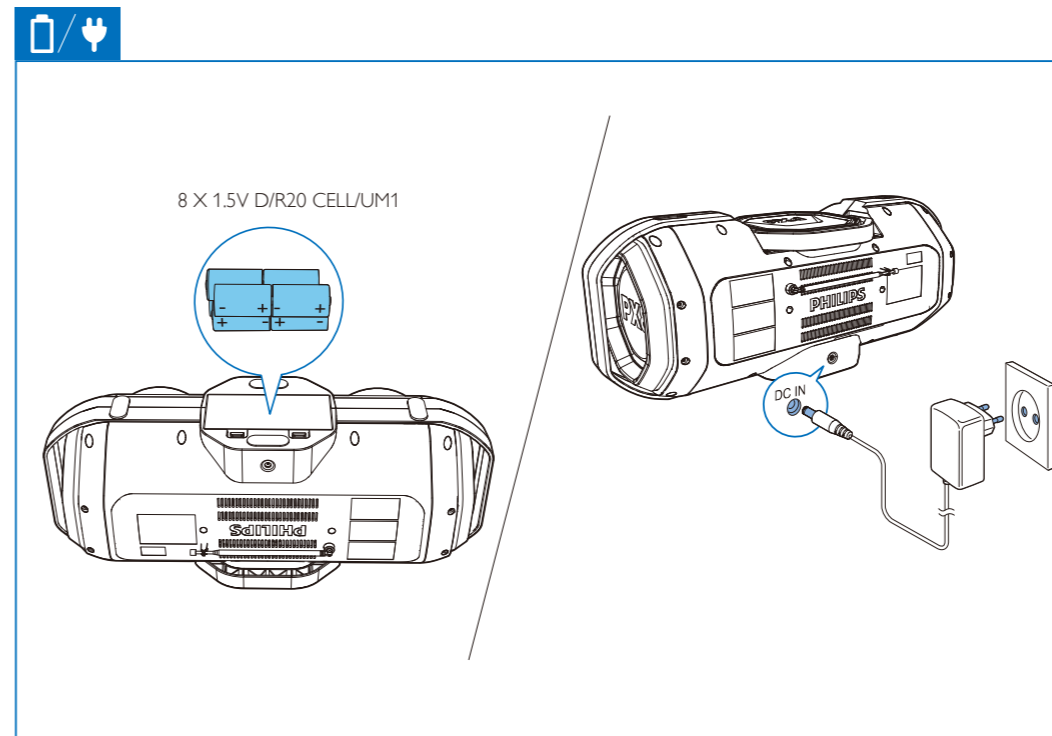
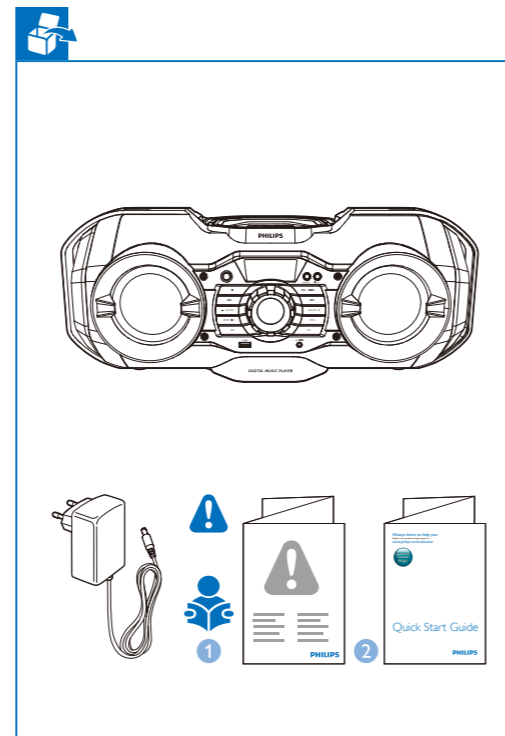

Specifications are subject to change without notice.
2016 © Gibson Innovations Limited. All rights reserved.
This product has been manufactured by, and is sold under the responsibility of Gibson Innovations Ltd., and Gibson Innovations Ltd. is the warrantor in relation to this product.
Philips and the Philips Shield Emblem are registered trademarks of Koninklijke Philips N.V. and are used under license from Koninklijke Philips N.V.

PX840T_12_QSG_V2.0

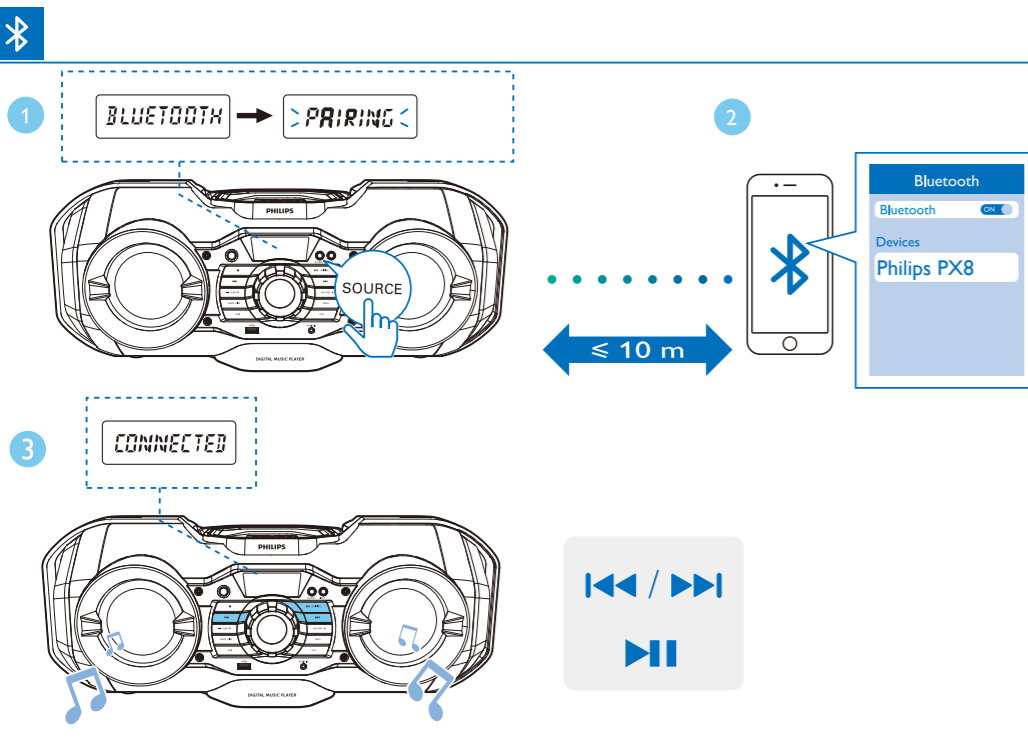
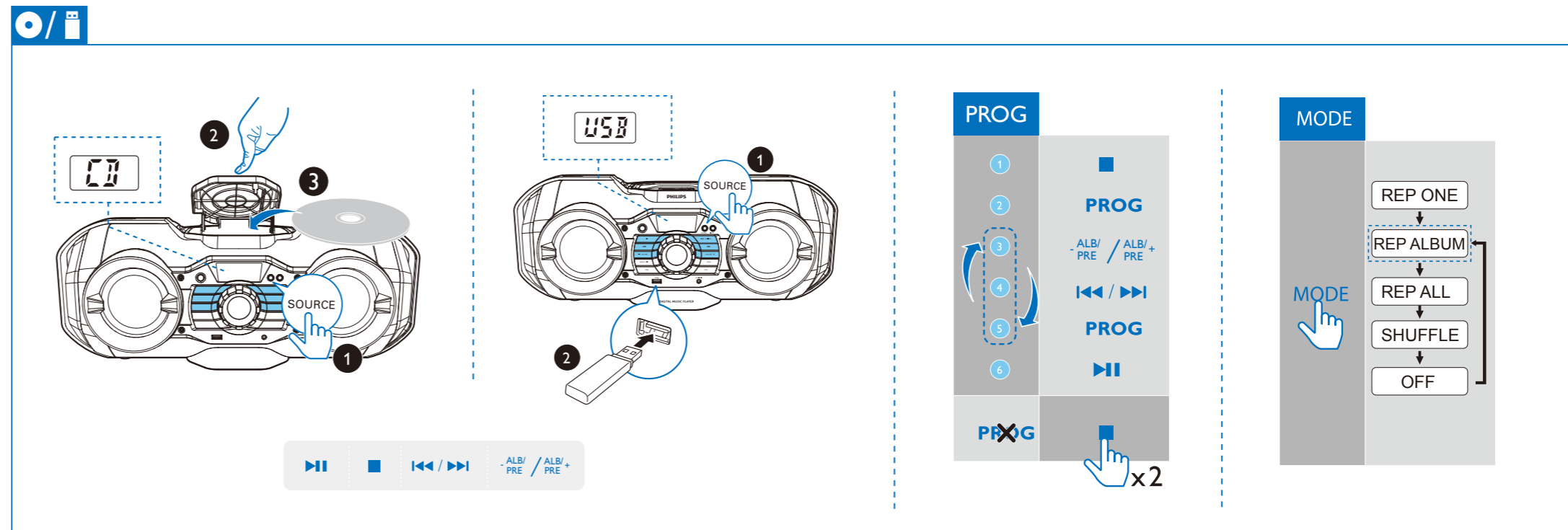

EN
Note: If you cannot find [Philips PX8] for pairing, press and hold PAIRING for two seconds to enter pairing mode, and then try again.

CS
Poznámka: Pokud během párování nebyl reproduktor [Philips PX8] nalezen, spusťte režim párování stisknutím a podržením tlačítka PAIRING na dvě sekundy a poté to zkuste znovu.

DA
Bemærk: Hvis du ikke kan finde [Philips PX8] til paring, skal du holde PAIRING nede i to sekunder for at åbne paringstilstand og derefter prøve igen.

DE
Hinweis: Wenn Sie [Philips PX8] für die Kopplung nicht finden können, halten Sie die Taste PAIRING 2 Sekunden lang gedrückt, um in den Kopplungsmodus zu wechseln, und versuchen Sie es dann erneut.

EL
Σημείωση: Αν δεν καταφέρετε να βρείτε τη συσκευή [Philips PX8] για σύζευξη, πατήστε το PAIRING για δύο δευτερόλεπτα για να μεταβείτε σε λειτουργία σύζευξης και δοκιμάστε ξανά.

ES
Nota: Si no encuentra [Philips PX8] para realizar el emparejamiento, mantenga pulsado PAIRING durante dos segundos para acceder al modo de emparejamiento e inténtelo de nuevo.

FI
Huomautus: Jos laitetta [Philips PX8] ei näy luettelossa, siirry parilitostilaan painamalla painiketta PAIRING kahden sekunnin ajan ja yritä uudelleen.

FR
Remarque : si vous ne parvenez pas à trouver [Philips PX8] pour le couplage, maintenez PAIRING enfoncé pendant deux secondes pour accéder au mode de couplage, puis réessayez.

HU
Megjegyzés: Ha nem sikerül megtalálnia a [Philips PX8] készüléket a párosításhoz, tartsa lenyomva két másodpercig a PAIRING gombot a párosítási üzemmódba való belépéshez, majd próbálja újra.

IT
Nota: se non si riesce a trovare [Philips PX8], per accedere alla modalità di associazione, tenere premuto PAIRING per due secondi e quindi riprovare.

KK
Ескертпе: Жылтау үшін [Philips PX8] үлгісін таба алмасаңыз, жылтау режиміне өту үшін PAIRING түймесін екі секунд басып тұрыңыз, одан кейін аракетті қайталаңыз.

NL
Opmerking: als u [Philips PX8] niet kunt vinden om te koppelen, houdt u PAIRING twee seconden ingedrukt om de koppelingsmodus te starten, en probeert u het vervolgens opnieuw.

NO
Merk: Hvis du vil pare og ikke finner [Philips PX8], må du trykke og hold nede PAIRING i to sekunder for å gå inn i paringsmodus, og prøv deretter på nytt.

PL
Uwaga: jeśli nie można wyszukać pozycji [Philips PX8] w celu sparowania, naciśnij i przytrzymaj przycisk PAIRING przez dwie sekundy, aby aktywować tryb parowania, a następnie spróbuj ponownie.

PT
Nota: Se não for possível encontrar [Philips PX8] para o emparelhamento, mantenha PAIRING premido durante dois segundos para entrar no modo de emparelhamento e, em seguida, tente novamente.

RO
Notă: Dacă nu găsiți [Philips PX8] pentru sincronizare, apăsați și mențineți apăsat PAIRING timp de două secunde pentru a intra în modul de sincronizare și încercați din nou.

RU
Примечание. Если не удалось найти [Philips PX8], нажмите и удерживайте PAIRING в течение двух секунд, чтобы войти в режим сопряжения, и повторите попытку.

SK
Poznámka: Ak sa vám nepodarí nájsť možnosť [Philips PX8] na párovanie, stlačením a podržaním tlačidla PAIRING na dve sekundy prejdite do režimu párovania a potom to skúste znova.

SV
Obs! Om du inte lyckas med att hitta [Philips PX8] för ihopparring håller du PAIRING intryckt i två sekunder för att växla till ihopparningsläge, och försök sedan på nytt.

TR
Not: Eşleştirme için [Philips PX8] cihazını bulamazsanız eşleştirme moduna girmek için PAIRING düğmesini iki saniye boyunca basılı tutun ve tekrar deneyin.

UK
Примітка. Якщо Вам не вдається знайти [Philips PX8] для з'єднання в пару, натисніть та утримуйте PAIRING протягом двох секунд, щоб перейти в режим з'єднання в пару, і повторіть спробу.

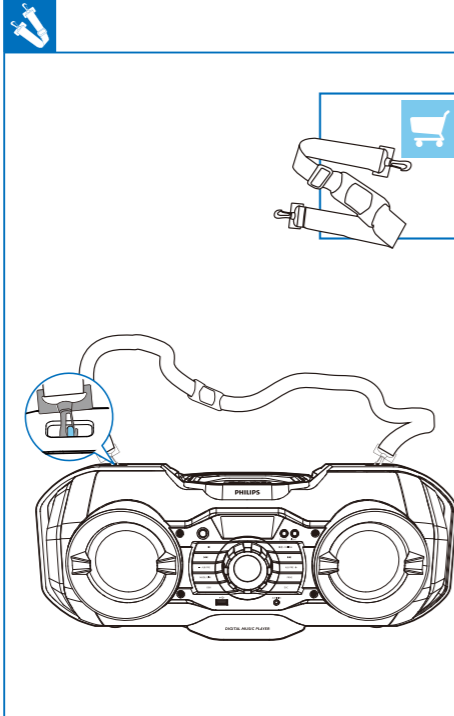
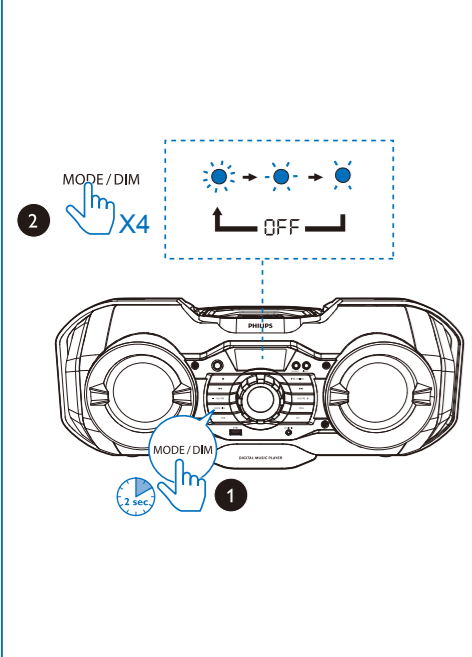
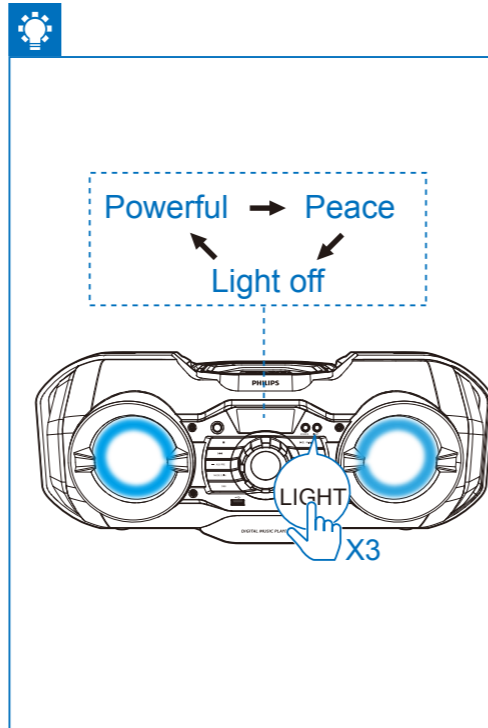
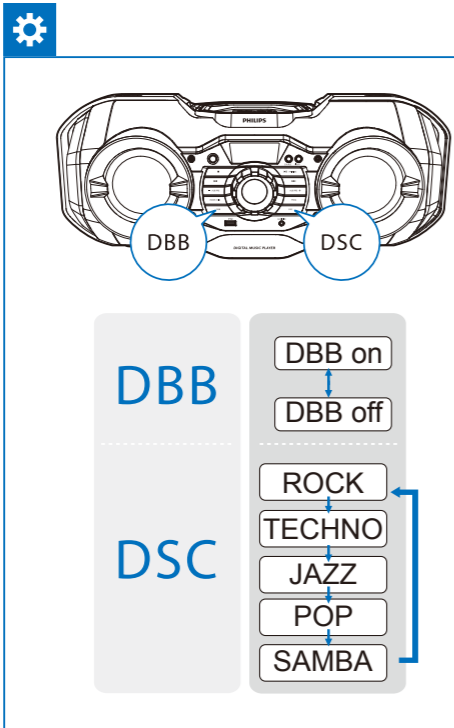
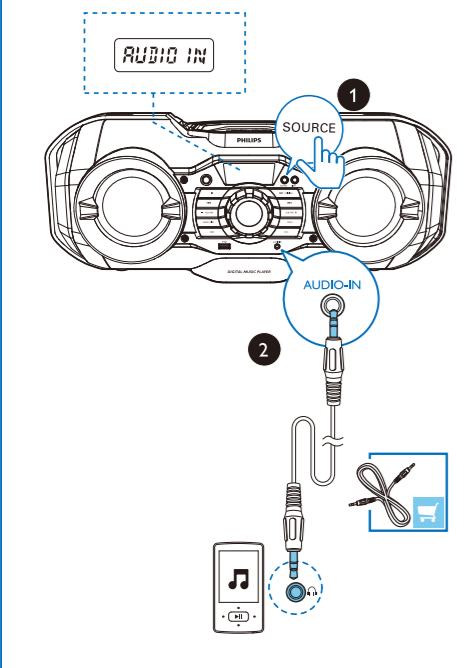
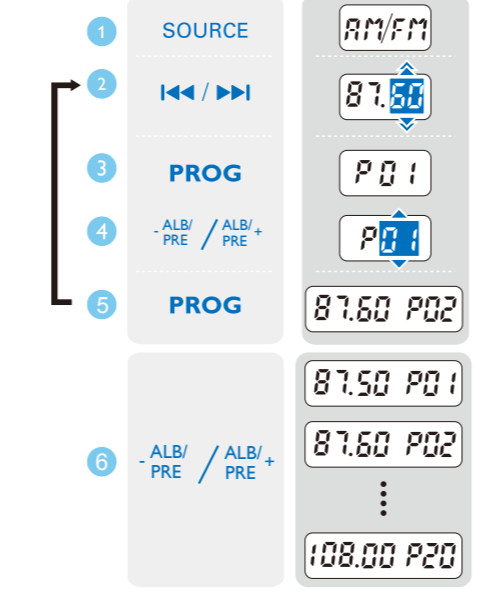
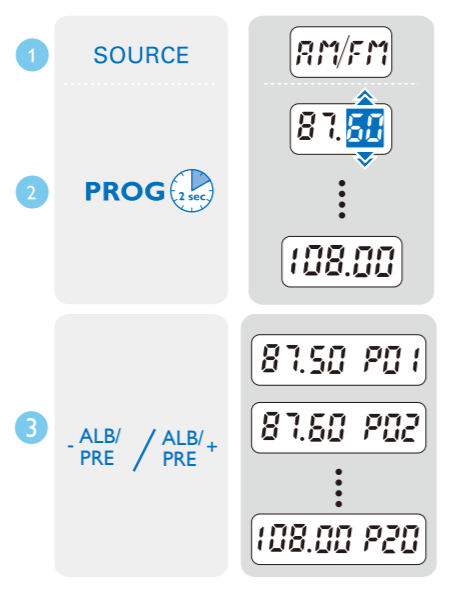
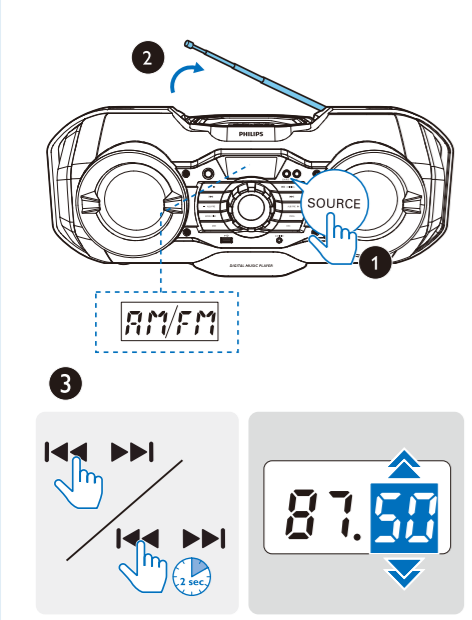

EN Specifications

Power Supply
- AC Power (Power Adapter A) Brand name: PHILIPS; Model: HB40-1203000SPA; Input: AC 100-240V~, 50/60 Hz, 0.8 A; Output: DC 12 V \approx 3000 mA;

- AC Power (Power Adapter B) Brand name: PHILIPS; Model: GME36A-120300FGR; Input: 100-240V~, 50-60 Hz, 1.2 A; Output: 12 V \approx 3 A;

- Battery
8 x 1.5V D/R20 CELL/UM1 batteries (not supplied)

Operation Power Consumption: 20 W
Eco Standby Power Consumption: <0.5 W

CS Specifikace

Napájení
- Napájení střídavým proudem (napájecí adaptér A) Název značky: PHILIPS; Model: HB40-1203000SPA; Vstup: AC 100-240V~, 50/60 Hz, 0.8 A; Výstup: DC 12 V \approx 3000 mA;

- Napájení střídavým proudem (napájecí adaptér B) Název značky: PHILIPS; Model: GME36A-120300FGR; Vstup: 100-240V~, 50-60 Hz, 1.2 A; Výstup: 12 V \approx 3 A;

- Baterie
8x 1,5V baterie D/R20 CELL/UM1 (nejsou součástí balení)

Spotřeba elektrické energie při provozu: 20 W
Spotřeba energie v pohotovostním režimu Eco: <0,5 W

DA Specifikationer

Strømforsyning
- Vekslestrøm (strømadapter A) Varemærkenavn: PHILIPS; Model: HB40-1203000SPA; Indgang/Vekslestrøm 100-240 V~, 50/60 Hz, 0.8 A; Udgang: jævnstrøm 12 V \approx 3000 mA;

- Vekslestrøm (strømadapter B) Varemærkenavn: PHILIPS; Model: GME36A-120300FGR; Indgang: 100-240 V~, 50-60 Hz, 1.2 A; Udgang: 12 V \approx 3 A;

- Batterier
8 x 1,5 V D/R20 CELL/UM1-batterier (medfølger ikke)

Strømførbrug ved drift: 20 W
Eco-standby-Strømførbrug: < 0,5 W

DE Technische Daten

Stromversorgung
Netzspannung (Netzteil A) Markenname: PHILIPS; Modell: HB40-1203000SPA; Eingangsleistung: AC 100 bis 240V ~, 50/60 Hz, 0.8 A; Ausgangsleistung: 12 V DC \approx 3000 mA;

Netzspannung (Netzteil B) Markenname: PHILIPS; Modell: GME36A-120300FGR; Eingangsleistung: 100 bis 240V ~, 50-60 Hz, 1.2 A; Ausgangsleistung: 12 V \approx 3 A;

- Batterie
8 x 1,5 V D/R20-Zelle/UM1-Batterien (nicht im Lieferumfang enthalten)

Betriebs-Stromverbrauch: 20 W
Eco-Standby-Stromverbrauch: < 0,5 W

EL Προδιαγραφές

Παροχή ρεύματος
- Ρεύμα AC (τροφοδοτικό Α) Επωνυμία: PHILIPS; Μοντέλο: HB40-1203000SPA; Είσοδος: AC 100-240V~, 50/60 Hz, 0.8 A; Εξόδος: DC 12 V \approx 3000 mA;

- Ρεύμα AC (τροφοδοτικό Β) Επωνυμία: PHILIPS; Μοντέλο: GME36A-120300FGR; Είσοδος: 100-240V~, 50-60 Hz, 1.2 A; Εξόδος: 12 V \approx 3 A;

- Μπαταρίες
8 μπαταρίες 1,5V D/R20 CELL/UM1 (δεν παρέχονται)

Κατανάλωση ενέργειας σε λειτουργία: 20 W
Κατανάλωση ενέργειας κατά τη λειτουργία αναμονής Eco Power: <0,5 W

ES Especificaciones

Fuente de alimentación
- Alimentación de CA (adaptador de corriente A) Nombre de la marca: PHILIPS; Modelo: HB40-1203000SPA; Entrada: 100-240V~ de CA, 50/60 Hz, 0.8 A; Salida: 12 V de CC \approx 3000 mA;

- Alimentación de CA (adaptador de corriente B) Nombre de la marca: PHILIPS; Modelo: GME36A-120300FGR; Entrada: 100-240V~, 50-60 Hz, 1.2 A; Salida: 12 V \approx 3 A;

- Pilas
8 pilas D/R20 CELL/UM1 de 1.5V (no incluidas)

Consumo de energía en funcionamiento: 20 W
Consumo en modo de espera de bajo consumo: < 0,5 W

FI Teknisiä tietoja

Virtalähde
- verkkovirta (verkkoliite A) Merkki: PHILIPS; Malli: HB40-1203000SPA; Tulo: AC 100-240V~, 50/60 Hz, 0.8 A; Lähtö: DC 12 V \approx 3000 mA;

- verkkovirta (verkkoliite B) Merkki: PHILIPS; Malli: GME36A-120300FGR; Tulo: 100-240V~, 50-60 Hz, 1.2 A; Lähtö: 12 V \approx 3 A;

- paristo
8 x 1,5 V:n D-KENNO / R20 / UM1 -paristo (ei sisälly pakkaukseen)

Virrankulutus käytössä: 20 W
Virrankulutus Eco Power -valmistilassa: <0,5 W

FR Caractéristiques techniques

Alimentation
- Alimentation secteur (adaptateur secteur A) Marque : Philips ; Modèle : HB40-1203000SPA ; Entrée : CA 100-240V~, 50/60 Hz, 0.8 A ; Sortie : CC 12 V \approx 3 000 mA ;

- Alimentation secteur (adaptateur secteur B) Marque : Philips ; Modèle : GME36A-120300FGR ; Entrée : 100-240V~, 50-60 Hz, 1.2 A ; Sortie : 12 V \approx 3 A ;

- Piles
8 piles 1.5 V D/R20 CELL/UM1 (non fournies)

Consommation électrique en mode de fonctionnement: 20 W
Consommation électrique en mode veille d'économie d'énergie: < 0,5 W

HU Terméjellemzők

Tápellátás
- Tápfeszültség (háziát adapter A) Márkanév: PHILIPS; Típus: HB40-1203000SPA; Bemenet: AC 100-240V~, 50/60 Hz, 0.8 A; Kimenet: DC 12 V \approx 3000 mA;

- Tápfeszültség (háziát adapter B) Márkanév: PHILIPS; Típus: GME36A-120300FGR; Bemenet: 100-240V~, 50-60 Hz, 1.2 A; Kimenet: 12 V \approx 3 A;

- Elem
8 db 1,5 V d/r20 CELL/UM1 elem (nem tartozék)

Tejlesztményfelvétel: 20 W
Eco készenléti üzemmód tejlesztményfelvétel: <0,5 W

IT Specifiche

Alimentazione
- Alimentazione CA (alimentatore A) Marca: PHILIPS; Modello: HB40-1203000SPA; Ingresso: 100-240V CA~ 50/60 Hz, 0.8 A; Uscita: CC 12 V \approx 3000 mA;

- Alimentazione CA (alimentatore B) Marca: PHILIPS; Modello: GME36A-120300FGR; Ingresso: 100-240V~ 50-60 Hz, 1.2 A; Uscita: 12 V \approx 3 A;

- Batteria
8 batterie da 1.5 V D/R20 cella/UM1 (non in dotazione)

Consumo energetico durante il funzionamento: 20 W
Consumo energetico in modalità Standby Eco Power: < 0,5 W

KK Еркешеліктер

Қуат көзі
- Айнұмалы ток қуаты (Қуат адаптері А) Бренд атауы: PHILIPS; Үлгі: HB40-1203000SPA; Кіріс айнұмалы ток: 100-240 В~, 50/60 Гц, 0.8 А; Шығыс: Тұрақты ток: 12 В \approx 3000 мА;

- Айнұмалы ток қуаты (Қуат адаптері В) Бренд атауы: PHILIPS; Үлгі: GME36A-120300FGR; Кіріс айнұмалы ток: 100-240 В~, 50-60 Гц, 1.2 А; Шығыс: Тұрақты ток: 12 В \approx 3 А; 8 x 1.5 В D/R20 CELL/UM1 батареялары (берілмеген)

- Батарея
Жұмыс үшін қуат тұтынуы: 20 Вт
Қуатты үнемдеуі күйі режимінде қуат тұтынуы: < 0,5 Вт

NL Specificaties

Stroomvoorziening
- Netspanning (stroomadapter A) Merknaam: PHILIPS; Model: HB40-1203000SPA; Ingangsvermogen: wisselstroom 100-240V, 50/60 Hz, 0.8 A; Uitgangsvermogen: DC 12 V \approx 3000 mA;

- Netspanning (stroomadapter B) Merknaam: PHILIPS; Model: GME36A-120300FGR; Ingangsvermogen: 100-240V, 50-60 Hz, 1.2 A; Uitgangsvermogen: 12 V \approx 3 A;

- Batterij
8 x 1,5 V D/R20-CELL/UM1-batterijen (niet meegeleverd)

Stroomverbruik in werking: 20 W
Stroomverbruik in energiebesparende stand-bystand: < 0,5 W

NO Spesifikasjoner

Strømforsyning
- Vekslestrøm (strømadapter A) Merkenavn: PHILIPS; Modell: HB40-1203000SPA; Inngang: AC 100-240V~, 50/60 Hz, 0.8 A; Utgang DC 12 V \approx 3000 mA;

- Vekslestrøm (strømadapter B) Merkenavn: PHILIPS; Modell: GME36A-120300FGR; Inngang: 100-240V~, 50-60 Hz, 1.2 A; Utgang: 12 V \approx 3 A;

- Batteri
8 x 1,5 V D/R20 UM1 C-knappbatterier (følger ikke med)

Effektforbruk i driftsmodus: 20 W
Strømförbruk i Eco-standby: < 0,5 W

PL Dane techniczne

Zasilanie
- Zasilanie prądem przemiennym (zasilacz A) Marka: PHILIPS; Model: HB40-1203000SPA; Wejście: 100-240V~ AC, 50/60 Hz, 0.8 A; Wyjście: 12 V DC \approx 3000 mA;

- Zasilanie prądem przemiennym (zasilacz B) Marka: PHILIPS; Model: GME36A-120300FGR; Wejście: 100-240V~, 50-60 Hz, 1.2 A; Wyjście: 12 V \approx 3 A;

- Bateria
Bateria 8 x 1,5 V D/R20 CELL/UM1 (nie dołączone do zestawu)

Pobór mocy podczas pracy: 20 W
Pobór mocy w trybie gotowości Eco Power: < 0,5 W

PT Especificações

Alimentação de corrente
- Alimentação de CA (transformador A) Nome da marca: PHILIPS; Modelo: HB40-1203000SPA; Entrada: 100-240V~ CA, 50/60 Hz, 0.8 A; Saída: 12 V CC \approx 3000 mA;

- Alimentação de CA (transformador B) Nome da marca: PHILIPS; Modelo: GME36A-120300FGR; Entrada: 100-240V~, 50-60 Hz, 1.2 A; Saída: 12 V \approx 3 A;

- Pilhas
8 pilhas de 1.5 V D/R20 CELL/UM1 (não fornecidas)

Consumo de energia em funcionamento: 20 W
Consumo no modo de poupança de energia: <0,5 W

RO Specificații

Sursă de alimentare
- Alimentare de la rețea (adaptor de rețea A) Denumirea mărcii: PHILIPS; Model: HB40-1203000SPA; Intrare: 100-240V c.a.~ 50/60 Hz, 0.8 A; Ieșire: 12 V c.c. \approx 3000 mA;

- Alimentare de la rețea (adaptor de rețea B) Denumirea mărcii: PHILIPS; Model: GME36A-120300FGR; Intrare: 100-240V~ 50-60 Hz, 1.2 A; Ieșire: 12 V \approx 3 A;

- Baterie
8 x baterii 1.5 V D/R20 CELL/UM1 (nu sunt furnizate)

Consum de energie pentru operare: 20 W
Consum de energie în standby economic: <0,5 W

RU Характеристики

Питание
- Питание переменного тока (адаптер питания А) Наименование бренда: PHILIPS; Модель: HB40-1203000SPA; Вход: 100-240 В~ перем. тока, 50/60 Гц, 0.8 А; Выход: 12 В пост. тока \approx 3000 мА;

- Питание переменного тока (адаптер питания В) Наименование бренда: PHILIPS; Модель: GME36A-120300FGR; Вход: 100-240 В~ перем. тока, 50-60 Гц, 1.2 А; Выход: 12 В пост. тока \approx 3 А;

- От батарей
8 батарей 1.5 В типа D/R20/UM1 (не входят в комплект)

Энергопотребление во время работы: 20 Вт
Энергопотребление в режиме ожидания Eco Power: < 0,5 Вт

SK Technické údaje

Napájanie
- Sieťové napájanie (sieťový adaptér A) Názov výrobcu: PHILIPS; Model: HB40-1203000SPA; Vstup: AC 100-240V~, 50/60 Hz, 0.8 A; Výstup: DC 12 V \approx 3000 mA;

- Sieťové napájanie (sieťový adaptér B) Názov výrobcu: PHILIPS; Model: GME36A-120300FGR; Vstup: 100-240V~, 50-60 Hz, 1.2 A; Výstup: 12 V \approx 3 A;

- Batéria
8 x 1,5 V batérie D/R20 CELL/UM1 (nie sú súčasťou balenia)

Prevádzková spotreba energie: 20 W
Spotreba energie v pohotovostnom režime Eco: < 0,5 W

SV Specifikationer

Strömförsörjning
- Nätsström (nätadapter A) Märke: PHILIPS; Modell: HB40-1203000SPA; Ineffekt: AC 100-240V~, 50/60 Hz, 0.8 A; Uteffekt: DC 12 V \approx 3 000 mA;

- Nätsström (nätadapter B) Märke: PHILIPS; Modell: GME36A-120300FGR; Ineffekt: 100-240V~, 50-60 Hz, 1.2 A; Uteffekt: 12 V \approx 3 A;

- Batteri
8 x 1,5 V D/R20-CELL/UM1-batterier (medföljer inte)

Effektförbrukning vid användning: 20 W
Effektförbrukning i Eco Power-standbyläge: < 0,5 W

TR Özellikleri

Güç Kaynağı
- AC Gücü (Güç Adaptörü A) Marka adı: PHILIPS; Model: HB40-1203000SPA; Giriş: AC 100-240V~ 50/60 Hz, 0.8 A; Çıkış: DC 12 V \approx 3000 mA;

- AC Gücü (Güç Adaptörü B) Marka adı: PHILIPS; Model: GME36A-120300FGR; Giriş: 100-240V~ 50-60 Hz, 1.2 A; Çıkış: DC 12 V \approx 3 A;

- Pil
8 x 1,5 V D/R20 HÜCRE/UM1 piller (birlikte verilmez)

Çalışır Durumdaki Güç Tüketimi: 20 W
Güç Tasarruflı Bekleme Modunda Güç Tüketimi: <0,5 W

UK Технічні характеристики

Живлення
- Мережа змінного струму (адаптер джерела живлення А) Назва торговельної марки: PHILIPS; Модель: HB40-1203000SPA; Вхід: змінний струм 100-240 В, 50/60 Гц, 0.8 А; Вихід: 12 В постійного струму \approx 3000 мА;

- Мережа змінного струму (адаптер джерела живлення В) Назва торговельної марки: PHILIPS; Модель: GME36A-120300FGR; Вхід: змінний струм 100-240 В, 50-60 Гц, 1.2 А; Вихід: 12 В постійного струму \approx 3 А;

- Батарея
8 x 1.5 В батарей типу "таблетка" D/R20 CELL/UM1 (не входять у комплект)

Споживання електроенергії під час експлуатації: 20 Вт
Споживання електроенергії у режимі очікування з економією енергії: <0,5 Вт

www.philips.com/support